



Наша компания была основана в 2002 году. Основным направлением деятельности, которое мы развивали в течение первых семи лет, было литье пластмасс под давлением.

Год за годом мы обновляли и пополняли парк ТПА и вспомогательного оборудования. Теперь в нашем парке станки таких известных брендов как Demag, VM Biraghi, Remu, Negribossi, Haitian.

В 2009 году было принято решение расширить свою деятельность, в результате появилось производство пресс-форм по кооперации. Работая в этом направлении, команда специалистов столкнулась с рядом проблем. Для их решения, в рамках вспомогательного подразделения был создан ремонтный участок пресс-форм.

В настоящее время участок располагает широким спектром оборудования и может выполнять следующие виды работ: токарные, фрезерные ЧПУ и универсальные, шлифовальные, заточные и пескоструйные, электроэрозионные, расточные и сварочные, термообработка.



Наше оборудование:

Термопластавтоматы



Термопластавтомат		Ед.	РЕМУ HS65Т	ДЕМАГ 430/100	ДЕМАГ 80/420-310	ДЕМАГ 200/500-840	КРАСМАШ ДК-160	ВМ BIRAGHI 250/1600	ТЯНЦЯН PL1600j
Характеристики смыкания	Усилие смыкания пресс-формы	кН	650	1000	800	2000	1600	2500	1600
	Ход открытия пресс-формы	мм	320	500	450	500	400	550	400
	Высота пресс-формы минимальная	мм	150	250	250	250	200	200	155
	Высота пресс-формы максимальная	мм	320	500	450	560	420	650	435
	Размер плит (H и V)	мм	480x480	540x540	600x600	750x750	760x750	860x790	681x635
	Расстояние между колоннами (H и V)	мм	330x330	400x400	420x420	500x500	500x400	590x530	455x410
Характеристики впрыска	Диаметр посадочного фланца	мм	100	125	125	160	160	160	125
	Диаметр шнека	мм	32	40	35	50	50	60	45
	Отношение длины к диаметру	L/D	20	20	20	20	20	20	20
	Теоретический объем впрыска	см ³	131	231	168	442	315	933	320
	Реальный объем впрыска по полистиролу	гр	118	208	149	400	300	858	300
Давление впрыска	бар	1940	2025	2020	1946	1600	1715	1690	



www.metaplast-sp.spb.ru



www.metaplast-sp.spb.ru



www.metaplast-sp.spb.ru

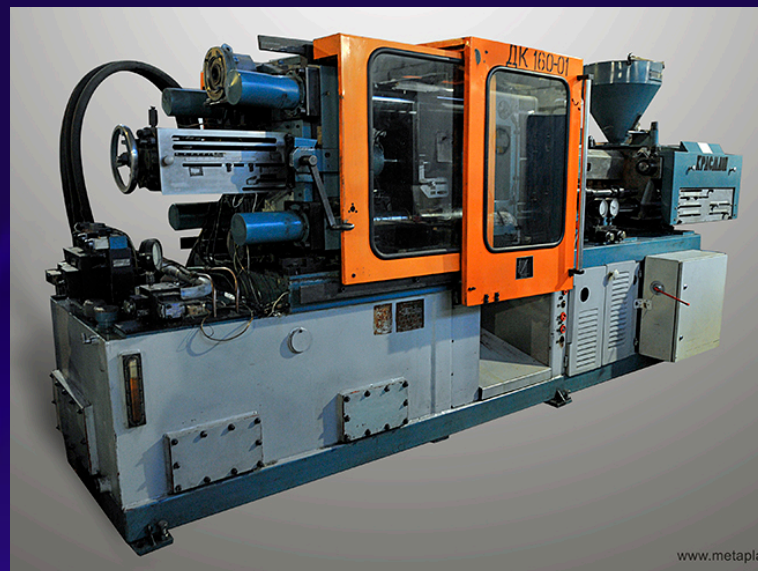

www.metaplas





Дробильные машины

Термостаты

Холодильные установки

Сушильные шкафы

Ремонтный участок пресс-форм



Наши преимущества:

1. Инженеры нашей компании имеют опыт работы более 20-ти лет.

2. У нас есть стандартные сквозные схемы организации проекта, включающие в себя: оценку стоимости проекта, моделирование и проектирование, менеджмент проекта (согласование и подписание договоров, инженерное сопровождение и контроль изготовления форм), испытания форм и запуск их в промышленное производство.

3. Наши сотрудники всегда открыты и готовы к предметному диалогу.

Схема работы:



Получение
технического
задания

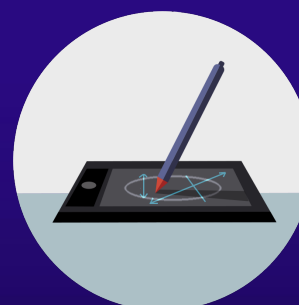

Моделирование



Согласование
технических
параметров проекта



Производство
пресс-формы



Проектирование



Подписание
договора



Запуск
пресс-формы в
промышленное
производство



МЕТАПЛАСТ

ООО Метапласт-СП работает на рынке производства пластиковых изделий более 20 лет.
В числе наших клиентов такие известные компании как:

- ЗАО «Балтимор-Нева» - производство продуктов питания
- ОАО «Пивоваренная Компания «БАЛТИКА» - пивоваренная компания
- ЗАО «ЭЛЭС» - изготовление и монтаж эскалаторов метрополитена
- ЗАО «ЭЛЬГА» - завод по изготовлению рекламных материалов
- ООО «Кристалл Сервис» - изготовление кассово-расчетного оборудования для торговых сетей
- ЗАО «Совиталпродмаш» - производство торгового холодильного оборудования
- Группа компаний Фрегат - производство надувных лодок
- ООО «Саф-Нева» - поставка оборудования для хлебопекарен.
- ООО Нордверк - производство флагштоков уличных



Примеры наших работ:

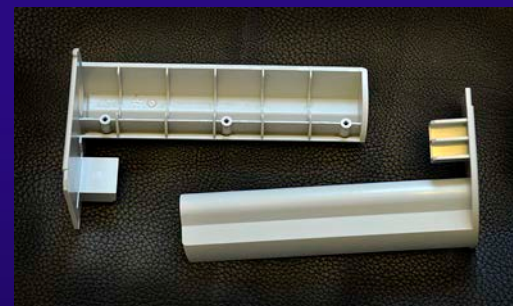
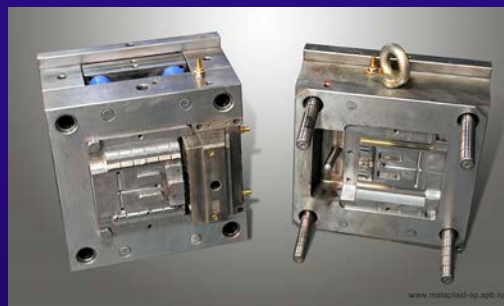
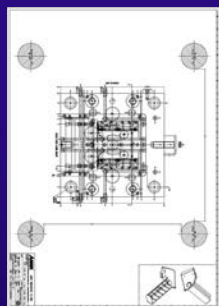
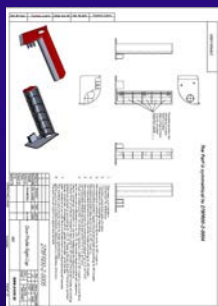
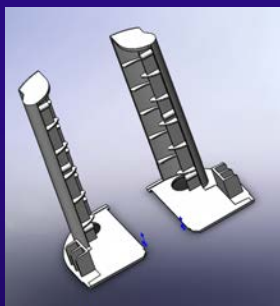

Заглушки FR 0004 0005

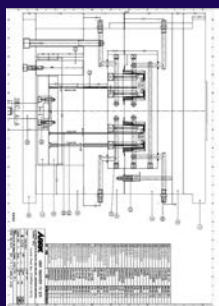

Корпус FR 0012

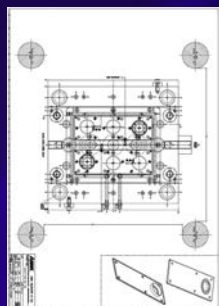
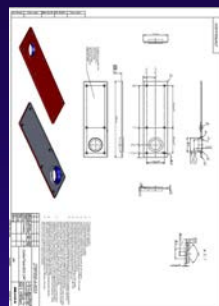

Крышка FR 0033

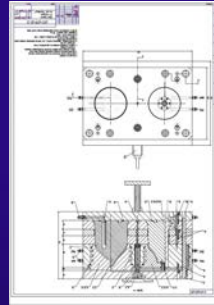
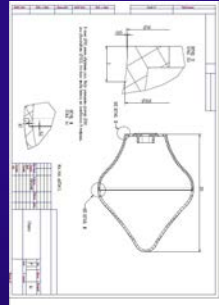
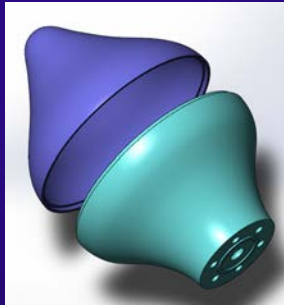

Навершие флагштока

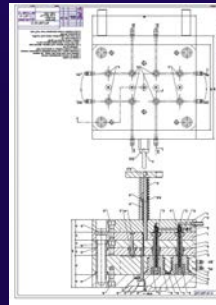

Втулка РЛ

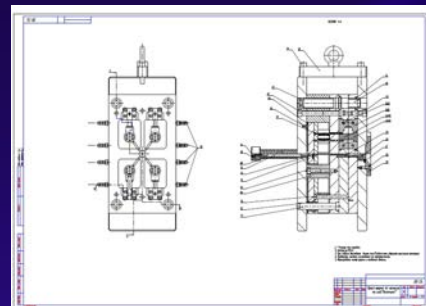
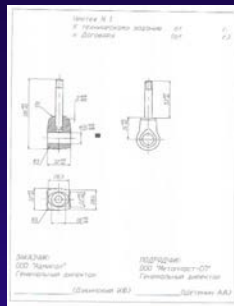

Вертлюг уключины

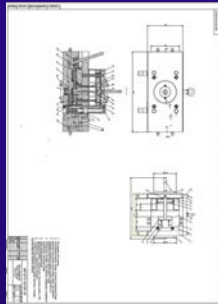
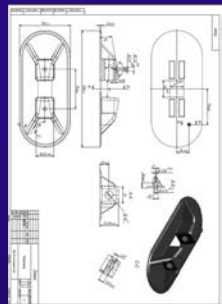

Основание уключины

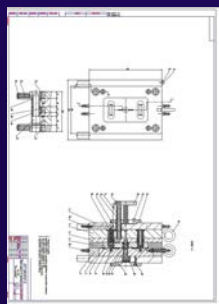
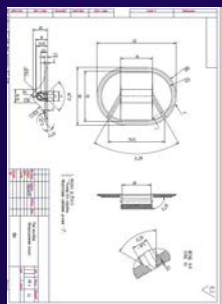
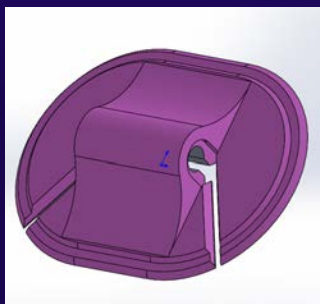

Рым

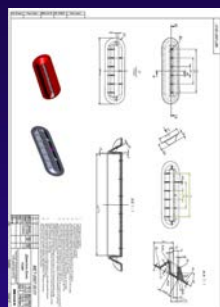
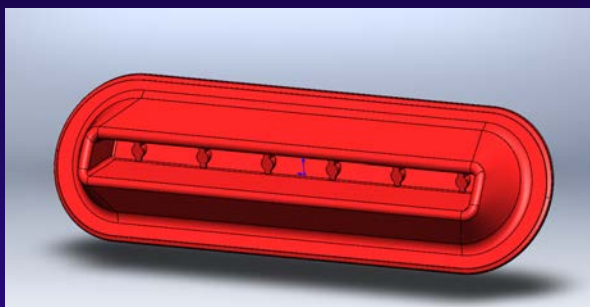

Держатель банки

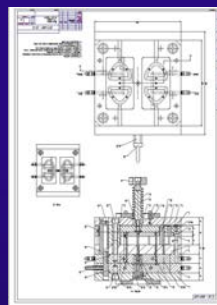
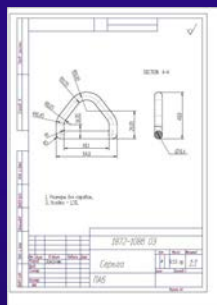

Серьга

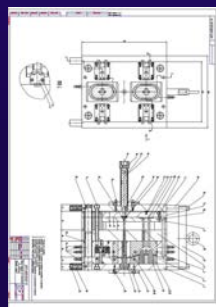
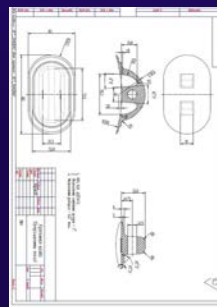
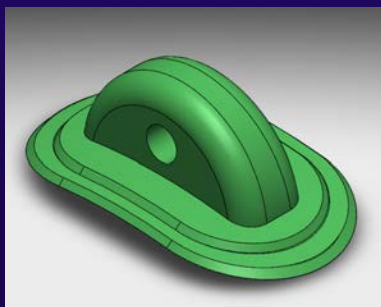

Шайба леера

Приходите к нам со своими идеями
и мы поможем Вам реализовать их.



Наши контакты:

ООО «МЕТАПЛАСТ»

тел. офиса: +7 (812) 604-01-62

тел. склада: +7 (921) 330-59-02

тел. моб: +7 (921) 918-20-85

www.Metaplast-sp.spb.ru

Email общий:

Metaplast-SP@yandex.ru

Email для работы с клиентами:

sale.metaplast@yandex.ru

Email бухгалтерия:

metaplast.sp@gmail.com

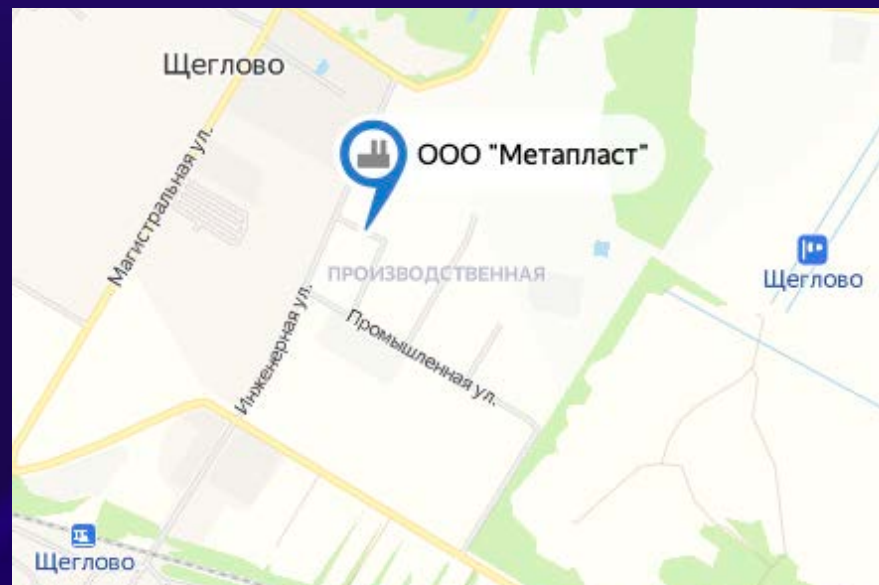

Россия, Ленинградская область,
Всеволожский район,
Щегловское сельское
поселение, 1-й Транспортный
проезд, 5А